PANORAMA SWING-DESIGN

ТЕХНИЧЕСКАЯ ИНФОРМАЦИЯ ДЛЯ СИСТЕМ REHAU 60/70 MM

СОДЕРЖАНИЕ

Общая информация и безопасность	2
Описание системы	3
Сечения профилей	5
Чертежи узлов	7
Область стыка поворотной и сдвижной створок, системы 60 мм	7
Область стыка двух сдвижных створок, системы 60 мм	7
Область стыка поворотной и сдвижной створок, системы 70 мм	8
Область стыка двух сдвижных створок, системы 70 мм	8
Порядок сборки	9
Шаг 1 - подготовка ложных импостов	9
Шаг 2 - подготовка поворотной створки	10
Шаг 3 - подготовка сдвижных створок	11
Шаг 4 - установка ложных импостов	13
Шаг 5 - предварительная установка угловых опор	13
Шаг 6 - разметка под установку посадочных планок 2	14
Шаг 7 - предварительная сборка коробки	15
Шаг 8 - установка угловых опор и сдвижных створок	16
Шаг 9 - установка направляющей и опоры европаза со стороны ложного импоста	19
Шаг 10 - установка поворотной створки	19
Монтаж	20
Шаг креплений коробки	20
Монтаж сдвижных створок	20
Остекление	22
Размеры заготовок	23
Расход материалов	27
Список артикулов	27
Инспекция, настройка и уход	27

ОБЩАЯ ИНФОРМАЦИЯ И БЕЗОПАСНОСТЬ

Область применения

Техническая информация действует во всех странах мира.

Актуальность технической информации















Для собственной безопасности и корректного использования продукта необходимо убедиться в том, что используемая техническая информация актуальна.

Актуальную техническую информацию можно получить у сотрудника бюро по продажам REHAU, а также загрузить на клиентском портале сайта REHAU (www.rehau.ru).

Навигация

В начале технической информации размещено её постраничное содержание.

Пиктограммы и логотипы

-  Указания по безопасности
-  Правовая ссылка
-  Важная информация
-  Информация в интернет
-  Выгоды и преимущества
-  Цвет чёрный
-  Цвет серый
-  Цвет серебристый
-  Цвет белый
-  Норма упаковки (детали см. в описании артикулов)
-  Правое исполнение
-  Левое исполнение
-  Герметизировать силиконом
-  Просверлить
-  Отрезать

Использование по назначению

Конструкции в системе PANORAMA SWING-Design должны быть спроектированы, изготовлены, смонтированы и подлежат дальнейшей эксплуатации в строгом соответствии с технической информацией. Любое другое их использование не допустимо.

Совместимость материалов

При сборке, монтаже и использовании конструкций системы PANORAMA SWING-Design должны быть учтены данные актуальной технической информации. Техническая информация базируется на данных испытаний и опыте эксплуатации, накопленных на момент публикации. Настоящая ТИ не гарантирует полного соответствия свойств реальных изделий описанным в ней продуктам. В этой связи она не может рассматриваться в качестве основы для явной или подразумеваемой гарантии.

ТИ не освобождает пользователя / покупателя от обязанности квалифицированно и надлежащим образом оценивать продукт на предмет его соответствия условиям эксплуатации на объекте и предполагаемым целям использования.

Передача информации

Необходимо убедиться в том, что заказчики, в том числе конечные потребители, проинформированы о необходимости соблюдения требований актуальной технической информации, мерах предосторожности и правилах эксплуатации конструкций системы PANORAMA SWING-Design. Инструкции по эксплуатации и уходу должны быть предоставлены заказчику производителями или продавцами.

ОПИСАНИЕ СИСТЕМЫ

PANORAMA SWING-Design - новая раздвижная система



Преимущества системы:

- полное открывание, отсутствие в проёмах вертикальных импостов
- подходит для сборки оконных и дверных конструкций
- экономичная альтернатива „Дверям-гармошкам“
- полная совместимость с существующими системами профилей REHAU для поворотно-откидных типов открывания 60 /70 мм
- для открывания сдвижных створок не требуется места снаружи или внутри помещений
- отсутствие мешающих деталей приборов запирания на коробке, благодаря чему изделия приобретают более привлекательный внешний вид и простоту в уходе
- более быстрые (в сравнении с «Дверьми-гармошками») сборка и монтаж.

Данные испытаний:

Системы 60 мм:

- | | |
|---|--|
| - Воздухопроницаемость по DIN EN 12207: | класс 3 (класс Б по ГОСТ 23166-99) |
| - Водонепроницаемость по DIN EN 12208: | класс 4А (с выравниванием давления) (класс Д по ГОСТ 23166-99) |
| - Сопротивление ветровой нагрузке по DIN EN 12210: | класс С2/В2 (класс Б по ГОСТ 23166-99) |
| - Максимальная масса заполнения: | 60 кг |
| - Максимальный размер элемента Ш x В (белый профиль): | 4000 мм x 2280 мм |
| - Максимальный размер элемента Ш x В (цветной профиль): | 3000 мм x 2180 мм |
| - Максимальное количество створок: | 6 |

Системы 70 мм:

- | | |
|---|--|
| - Воздухопроницаемость по DIN EN 12207: | класс 3 (класс Б по ГОСТ 23166-99) |
| - Водонепроницаемость по DIN EN 12208: | класс 4А (с выравниванием давления) (класс Д по ГОСТ 23166-99) |
| - Сопротивление ветровой нагрузке по DIN EN 12210: | класс С2/В2 (класс Б по ГОСТ 23166-99) |
| - Максимальная масса заполнения: | 60 кг |
| - Максимальный размер элемента В x Н (белый профиль): | 4000 мм x 2280 мм |
| - Максимальный размер элемента В x Н (цветной профиль): | 3000 мм x 2180 мм |
| - Максимальное количество створок: | 6 |

ОПИСАНИЕ СИСТЕМЫ

Размеры

Действуют данные технической информации „Ограничения по размерам“ - для систем профилей REHAU 60/70 мм.

Ограничения по размерам системы PANORAMA SWING-Design касаются следующих разделов:

- Ограничения по размерам систем 60/70 мм для безимпостных окон;
- Без технологии вклеивания стеклопакетов;
- Максимальная масса заполнения 60 кг;
- Максимальный размер элементов ВхН: 4000 x 2280 мм из белых профилей, 3000 x 2180 мм из цветных профилей;
- Соотношение сторон створок Н:В - 2,5:1, минимальная ширина створок - 450 мм;
- Минимальная ширина створки зависит от количества створок (см. рис. 3Е);
- Асимметричные размеры створок не допустимы.

Приборы запирания

Для поворотной створки должны использоваться скрыто лежащие приборы запирания. Использование обычных приборов запирания необходимо согласовать с техническим центром REHAU.

Виды открывания

Возможно только открывание внутрь в системах профилей THERMO-Design, BRILLANT-Design и DELIGHT-Design.

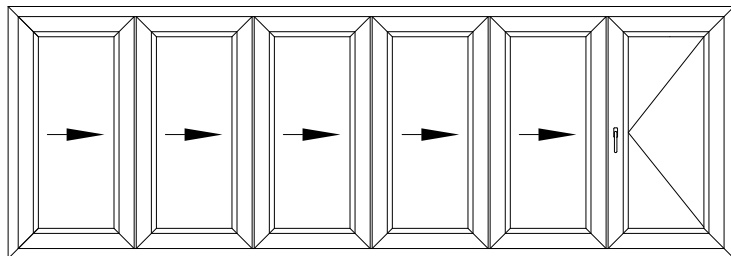

открывание изнутри, только в одну сторону (вправо или влево) - вид со стороны помещения



все створки сдвинуты в одну сторону и повёрнуты - вид сверху

СЕЧЕНИЯ ПРОФИЛЕЙ

Набор приборов 1 PANORAMA SWING-Design

1339916

 1

СОСТОИТ ИЗ:

- 1 х угловая опора левая
- 1 х угловая опора правая
- 2 х поворотная планка
- 2 х посадочная планка 1
- 4 х опора европаза
- 3 х опорная площадка
- 1 х направляющая европаза
- 1 х набор крепёжных шурупов

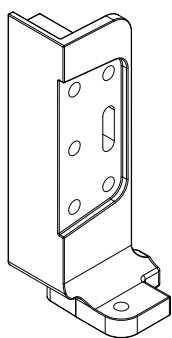

Угловая опора

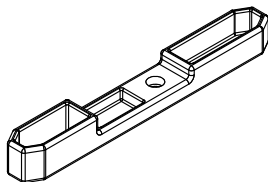

Поворотная планка

PA 6

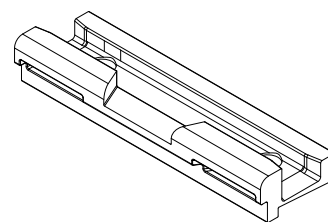

Посадочная планка 1

PA 6

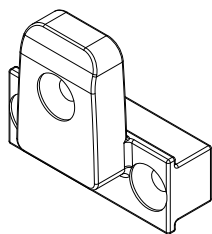

Опора европаза

PA 6

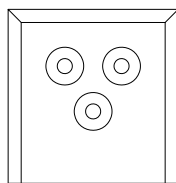

Опорная площадка

PTFE

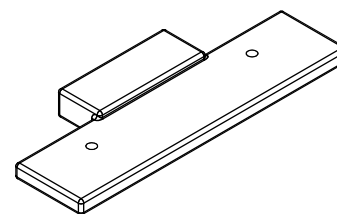

Направляющая европаза

PA 6

СЕЧЕНИЯ ПРОФИЛЕЙ

Набор приборов 2 PANORAMA SWING-Design

1339924



состоит из:

- 2 x посадочная планка 1
- 2 x посадочная планка 2
- 2 x стопор
- 1 x набор крепёжных шурупов

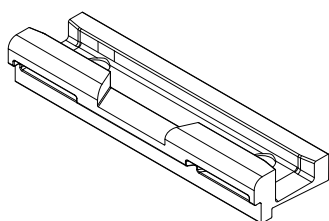

Посадочная планка 1

■ PA 6

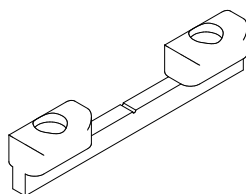

Посадочная планка 2

■ PA 6

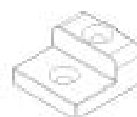

Стопор

■ PA 6

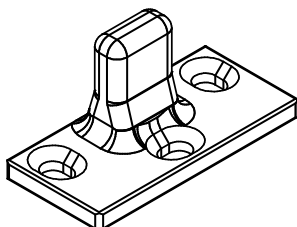

Запорная цапфа

1329025 ■

■ 25 сталь

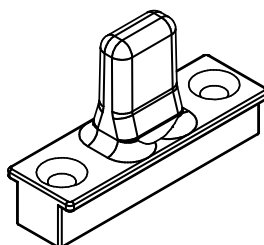

Запорная цапфа для евроза

1329026 ■

■ 25 сталь

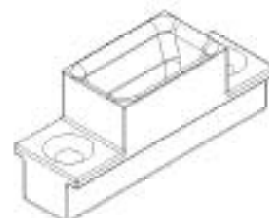

Ответная планка

1329027 ■

■ 25 PA 6



Направляющая

1334589 ■

■ 6 алю.



Уплотнение среднего стыка
(ложн. импост сдвижной створки)

1866200 ■ ■

■ 300

1800707 ■ ■

■ 10

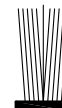

Щёточное уплотнение 4,8 x 9 WF

1331135 ■

■ 100

ЧЕРТЕЖИ УЗЛОВ

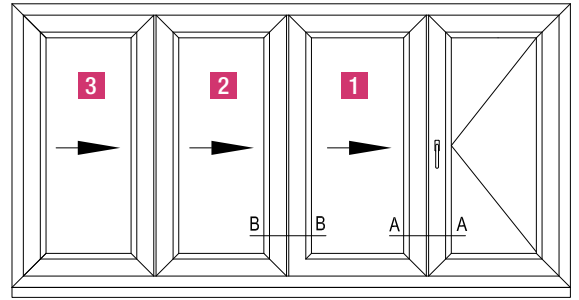

Область стыка поворотной и сдвижной створок, системы 60 мм

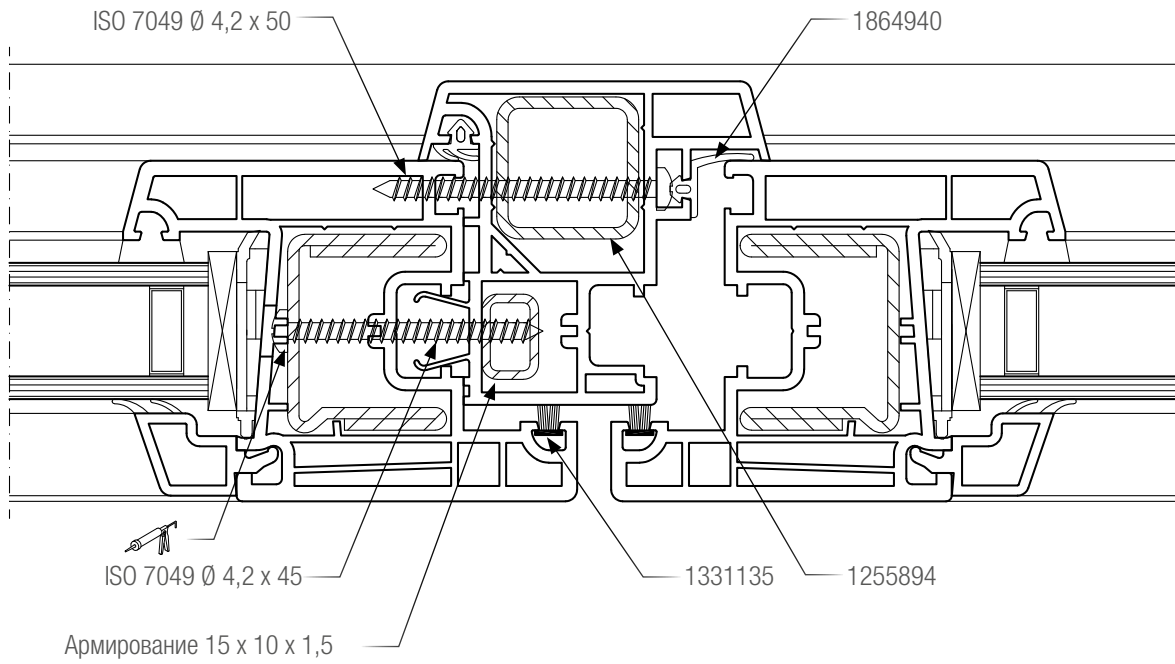

Область стыка двух сдвижных створок, системы 60 мм

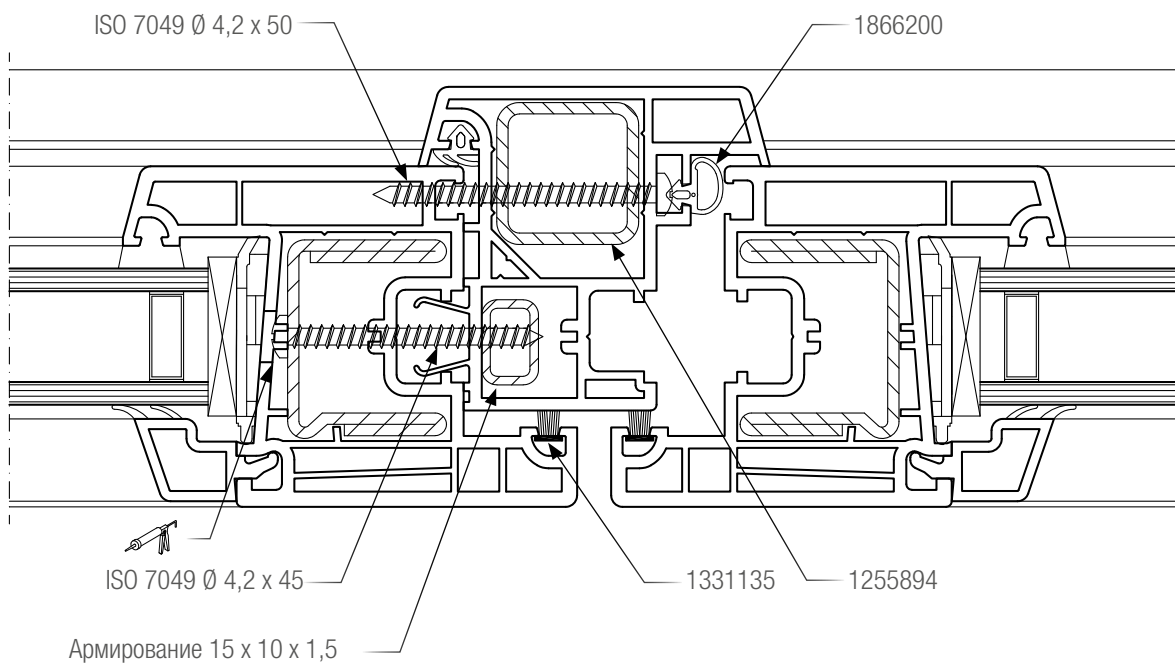

ЧЕРТЕЖИ УЗЛОВ

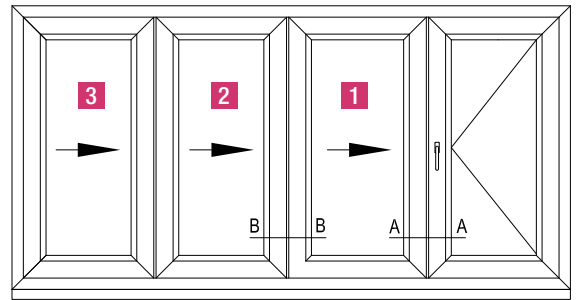

Область стыка поворотной и сдвижной створок, системы 70 мм

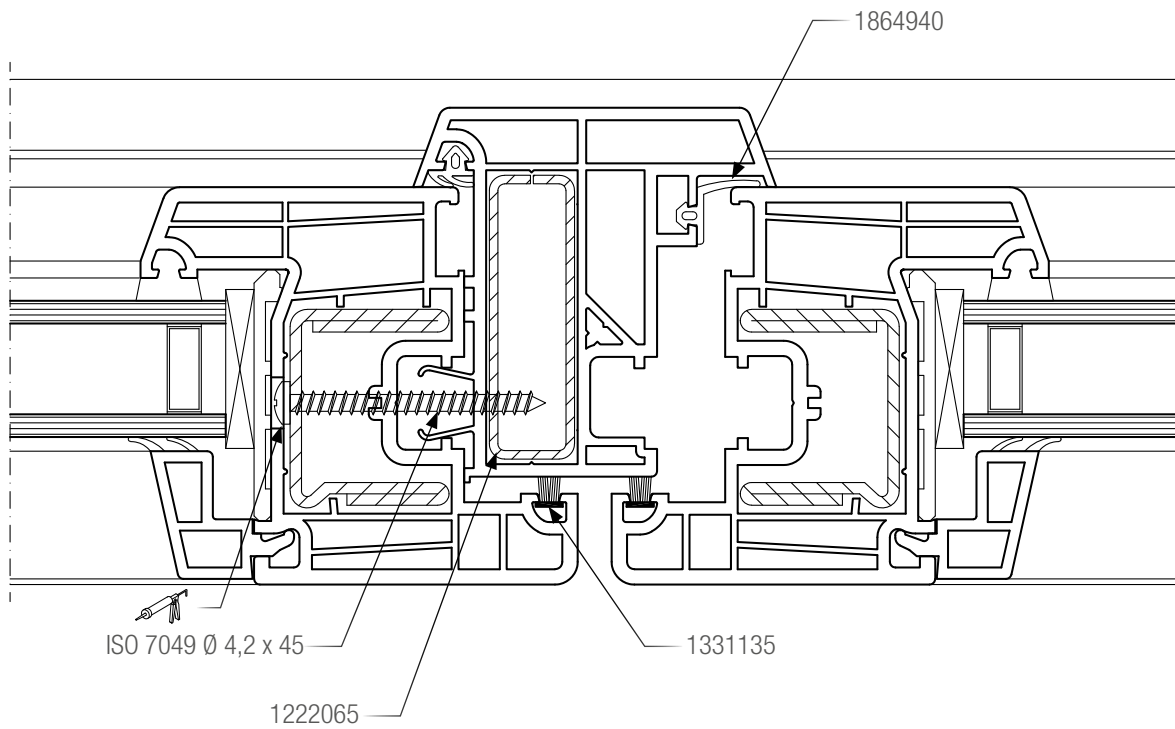

Область стыка двух сдвижных створок, системы 70 мм

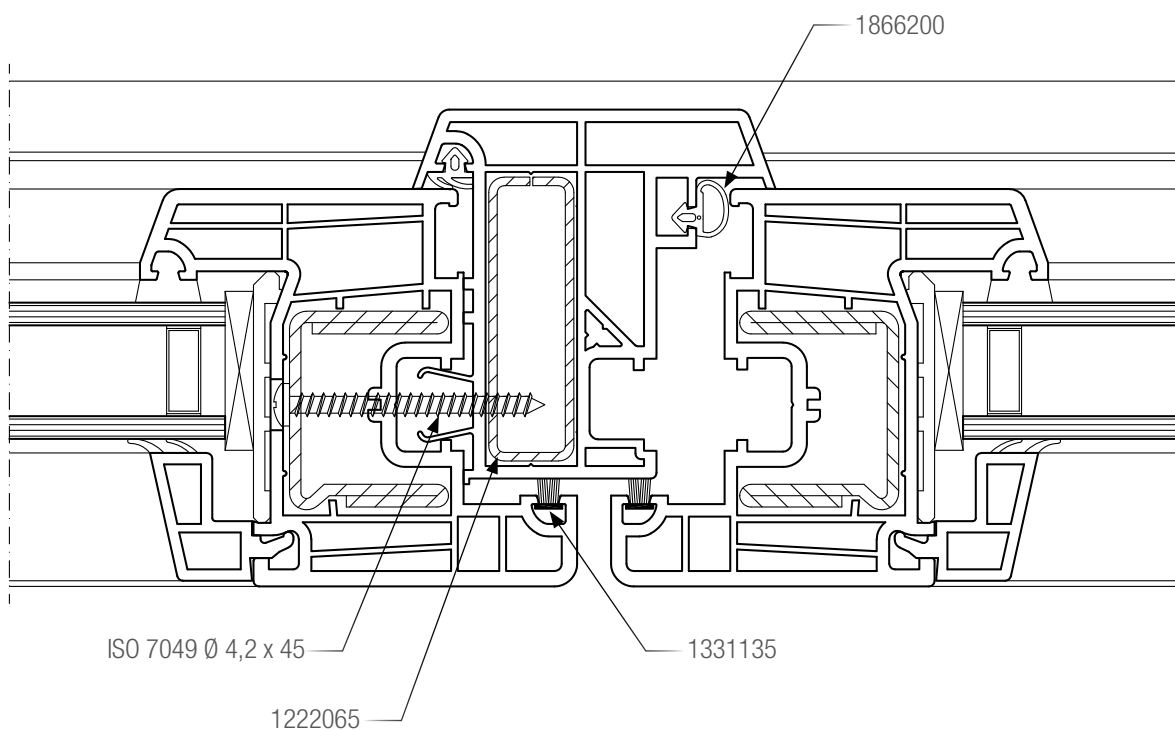

ПОРЯДОК СБОРКИ

Шаг 1 - подготовка ложных импостов

Ложные импосты для сдвижных створок должны быть предварительно подготовлены.
На первом этапе торцевые колпачки должны быть укорочены на 9 мм (см. рис. 1А).
Место реза нужно зачистить от заусенцев и закруглить края.

i При установке ложных импостов нужно руководствоваться данными ТИ системы профилей.



Рис. 1А

Позиционирование и крепление цапф на ложных импостах

Готовые к монтажу ложные импосты должны быть пронумерованы (см. рис. 1D), при этом ложный импост №1 устанавливается на первой сдвижной створке. На него не производится установка цапф, т.к. запирание здесь происходит посредством приборов запирания поворотной створки.

i Количество цапф зависит от высоты створки:
если высота створки < 1000 мм - 2 цапфы,
если высота створки > 1000 мм - мин. 3 цапфы, максимальное расстояние между цапфами - 600 мм.

Установка и крепление цапф производятся в предварительно размеченных местах. = Места установки верхней и нижней цапф должны находиться на расстоянии ок. 200 мм от торцевых колпачков ложных импостов. (см. рис. 1В).
Необходимо разметить центры положения цапф (см. рис. 1В).
Спозиционированные цапфы закрепить шурупами с потайными головками Ø 4,1 x 25 (см. рис. 1С).



Рис. 1В



Рис. 1С



Рис. 1D

ПОРЯДОК СБОРКИ

Шаг 2 - подготовка поворотной створки

Подготовка створки для установки скрыто лежащих приборов запирания. Зачистить сваренные углы для беспрепятственной установки ложного импоста. Установить щёточное уплотнение 4,8 x 9, арт. 1331135 (см. рис. 2A).

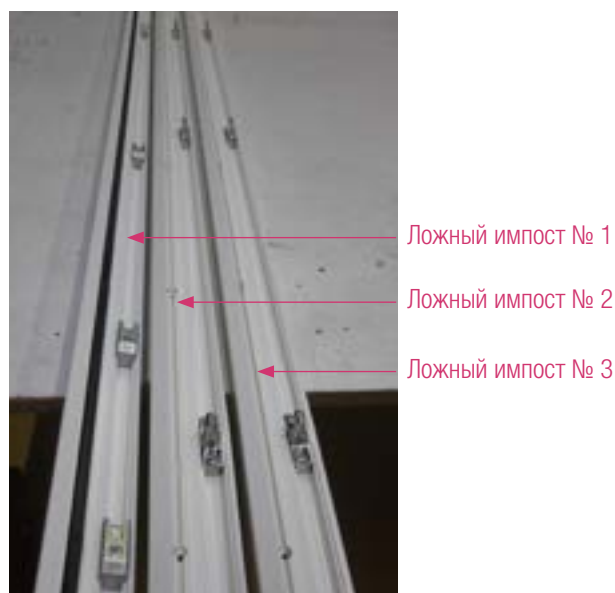

Рис. 2A

i При использовании скрытолежащих приборов запирания верхняя и нижняя петли устанавливаются в соответствии с направлением открывания створки.

Установить скрыто лежащие петли (см. рис. 2B)



Рис. 2B

Установка запирающих элементов

Главный привод или удлинитель укорачиваются таким образом, чтобы обеспечить небольшой зазор до угла по низу приборного паза (см. рис. 2C).

Это помогает предотвратить появление царапин на алюминиевой направляющей при монтаже или транспортировке элементов (см. рис. 2D).



Рис. 2C



Рис. 2D

ПОРЯДОК СБОРКИ

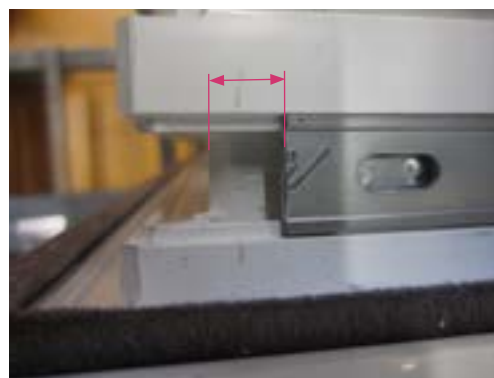
Шаг 3 - подготовка сдвижных створок

Положение крепёжных шурупов ложных импостов

Ложный импост крепится к створке при помощи 4 шурупов. Установка шурупов производится со стороны фальца остекления створки. Крайние (верхний и нижний) шурупы должны располагаться на расстоянии ок. 120 мм от внешнего угла створки (см. рис. 3А). Два других шурупа располагаются на равном расстоянии от крайних и между собой. Положение шурупов на створке размечается. По разметке производится предварительное сверление (детали см. на стр. 9 и 10).



Рис. 3А

Установить щёточное уплотнение. По необходимости дополнительно обработать сваренные углы (см. рис. 3В).



Рис. 3В

Для дальнейших операций сборки предлагается сложить створки одна на другую, это поможет соблюсти последовательность сборки и облегчит её выполнение (см. рис. 3Д).



Рис. 3С



Рис. 3Д

Установка нижней и верхней направляющих европаза для посадочной планки 2

Сначала установить планки для европаза. Для этого надо разметить положение их центров, на первой сдвижной створке отмерить 70 мм от угла по фальцу, на второй - 162 мм и 254 мм - на третьей. Для каждой следующей створки добавить 92 мм к 254 мм. Установить направляющие европаза и закрепить шурупами с головками „в потай“ Ø 4,1 x 25 (см. рис. 3Е). Рекомендуется предварительное сверление Ø 2 мм.

Нарезка заглушки европаза

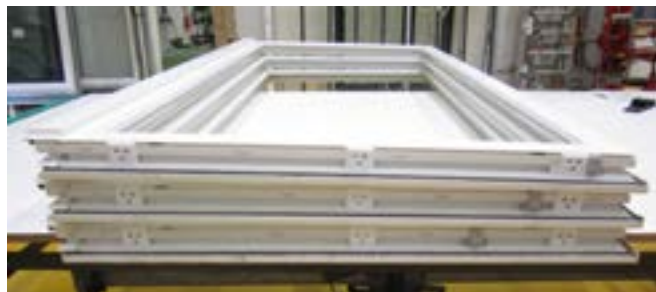
Для надёжного крепления опорной площадки необходимо использовать профиль заглушки европаза, арт. 1561213 (см. рис. 3С). Заглушки отрезаются в размер равный ширине площадки.

Опорные площадки устанавливаются в нижней части створок и крепятся шурупами совместно с заглушками европаза!

Позиционирование и крепление опорных площадок

Внизу каждой створки устанавливаются 3 опорных площадки. Их положение следует предварительно разметить. Крайние площадки устанавливаются с отступом 105 мм от углов по фальцу (см. рис. 3Е).

Размеченные места крепления предварительно рассверлить Ø 2 мм, опорные площадки закрепить шурупами с потайными головками Ø 4,1 x 25.

Среднюю опорную площадку установить по центру створки, её крепление производится аналогично (см. рис. 3С).



Крепёжные шурупы не должны выступать над плоскостью опорных площадок, при этом они должны быть закручены не слишком сильно во избежание деформации опорных площадок. Неправильное крепление опорных площадок может вызвать нарушение функционирования конструкций

ПОРЯДОК СБОРКИ



Рис. 3Е

ПОРЯДОК СБОРКИ

Шаг 4 - установка ложных импостов

Крепление ложных импостов к створкам

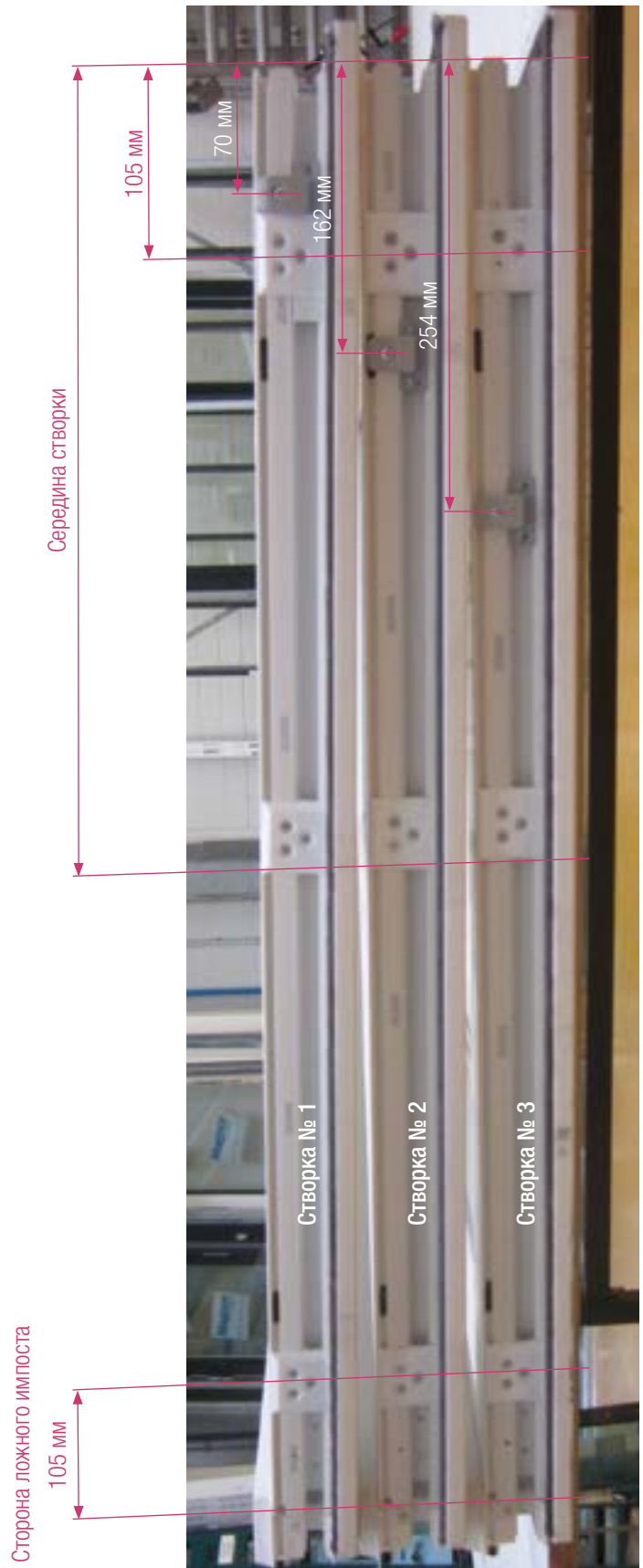
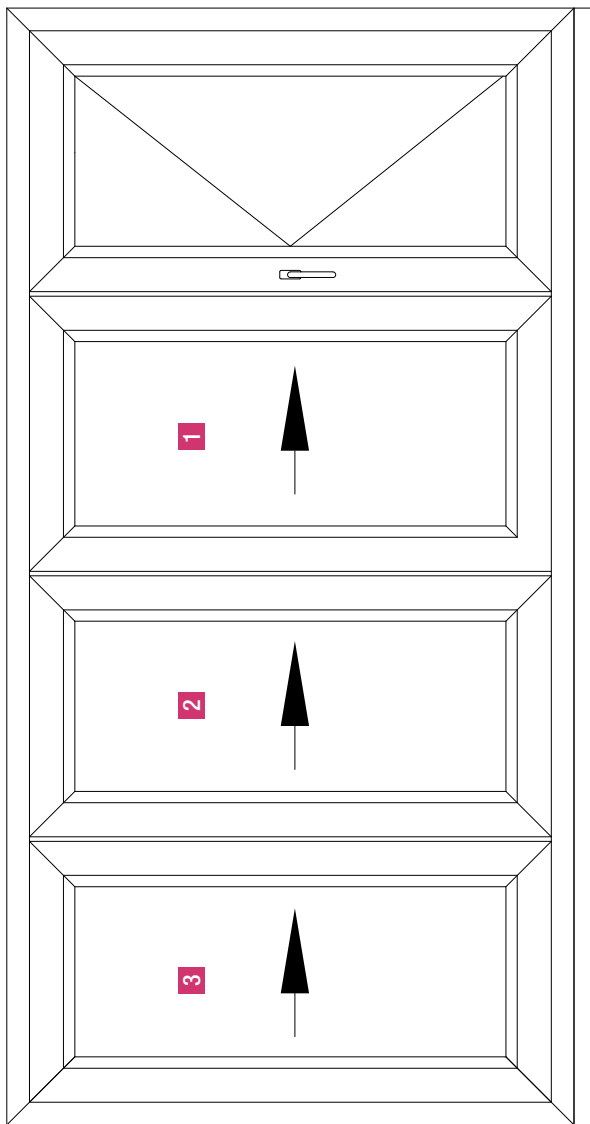
Установить ложный импост № 1 в створку № 1 (см. рис. 1D и рис. 3D) и рассверлить створки через отверстия в ложных импостах. Закрепить шурупами ложные импосты и створки (см. рис. 4A). Герметизировать отверстия в створках со стороны фальца остекления (см. рис. 4B), в соответствии с требованиями ТИ по системам профилей 60 и 70 мм.



Рис. 4А

Рис. 4В

ISO 7049 Ø 4,2 x 45

Установка ответных планок

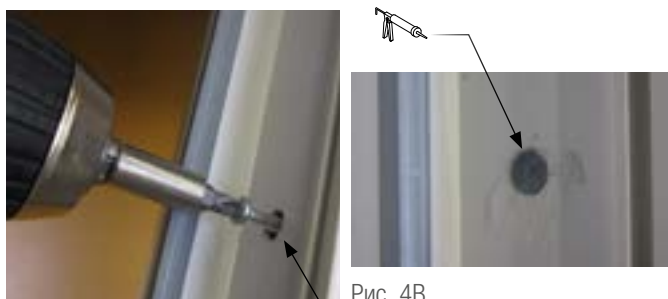
После установки ложного импоста с обратной стороны створки № 1 установить ответные планки (см. рис. 4C). Ответные планки закрепить шурупами с потайными головками Ø 4,1 x 25 (см. рис. 4C).



Рис. 4С

Остальные ложные импосты установить аналогично.

Шаг 5 - предварительная установка угловых опор

i В системах профилей 60 мм перед выполнением последующих операций удалить крепёжный шуруп торцевого колпачка ложного импоста и закруглить край паза уплотнения (см. рис. 5A).



Удалить крепёжный шуруп торцевого колпачка

Закруглить край

Рис. 5А

Скрепить угловую опору и поворотную планку винтом (см. рис. 5B).

Допускается использовать только штатные винты М5 с потайными головками.

Винт закрутить так, чтобы поворотная планка проворачивалась с трудом.



Рис. 5В

Поворотную опору установить в европаз и установить торцевой колпачок ложного импоста. В этом положении через овальное отверстие опорной опоры сделать предварительное сверление (при этом опора остаётся относительно подвижной) и закрепить шурупом DIN 7981 4,8 x 60 (см. рис. 5C и 5D). Эти рабочие операции повторить для каждой створки.

ПОРЯДОК СБОРКИ



Рис. 5С



Рис. 5D

Шаг 6 - разметка под установку посадочных планок 2

Перед продолжением сборки необходимо разметить места установки посадочных планок 2.



Все размеры должны быть записаны, т.к. они необходимы для монтажа посадочной планки 2 и нарезки алюминиевой направляющей!

Для этого поворотная планка створки № 1 поворачивается на 90°, при этом край поворотной планки определяет середину опоры европаза (см. рис. 6А и 6В).



Рис. 6А



Рис. 6В

ПОРЯДОК СБОРКИ

Шаг 7 - предварительная сборка коробки

Установка приборов запирания коробки

Установить детали скрыто лежащих приборов запирания сверху и снизу (см. рис. 7A).

Перед установкой стопора и посадочных планок 1 должен быть удалён внутренний выступ паза штапика. Выборка начинается сразу за скрыто лежащими приборами запирания.

Для каждой сдвижной створки нужна 1 посадочная планка и 1 дополнительная под опору европаза последней створки. Это означает, что для 3 сдвижных створок нужен 1 стопор и 4 посадочных планки 1 сверху и снизу (см. рис. 7A).

Удаление внутреннего выступа паза штапика может быть сделано вручную или на станке.

Размер выборки под стопор: 25 мм

Размер выборки под посадочную планку 1: 92 мм

После удаления внутреннего выступа паза штапика сверху и снизу, стопор и посадочные планки 1 крепятся шурупами из набора. При креплении приборы запирания должны быть установлены плотно, без зазоров. При установке шурупов рекомендуется производить рассверливание.

Установка посадочных планок и направляющих сверху и снизу

 Посадочная планка 2 несимметрична. При установке нужно следить, чтобы планка не выступала за направляющую.

Перед установкой посадочной планки 2 необходимо сделать разметку. Для этого используется размер, полученный при сборке створок, от стопора (см. рис. 7B и 7D) по пазу штапика.

Посадочную планку 2 установить по разметке и закрепить шурупами (см. рис. 7C и 7D).

Отмерить алюминиевую направляющую и отрезать (см. рис. 7D). Обработать от заусенцев. Защёлкнуть алюминиевую направляющую в паз штапика. Недопустима деформация направляющей или повреждение декоративного слоя. Если необходима стыковка алюминиевых направляющих (при большой длине элемента), то по возможности стык выполняется у края последней створки.



Рис. 7B



Рис. 7C



Рис. 7A

ПОРЯДОК СБОРКИ



Рис. 7D

Шаг 8 - установка угловых опор и сдвижных створок

Нанесение контрольной линии

Перед установкой сдвижных створок на коробке сверху и снизу нанести контрольную линию на расстоянии 8 мм от фальца остекления (см. рис. 8A и 8B).

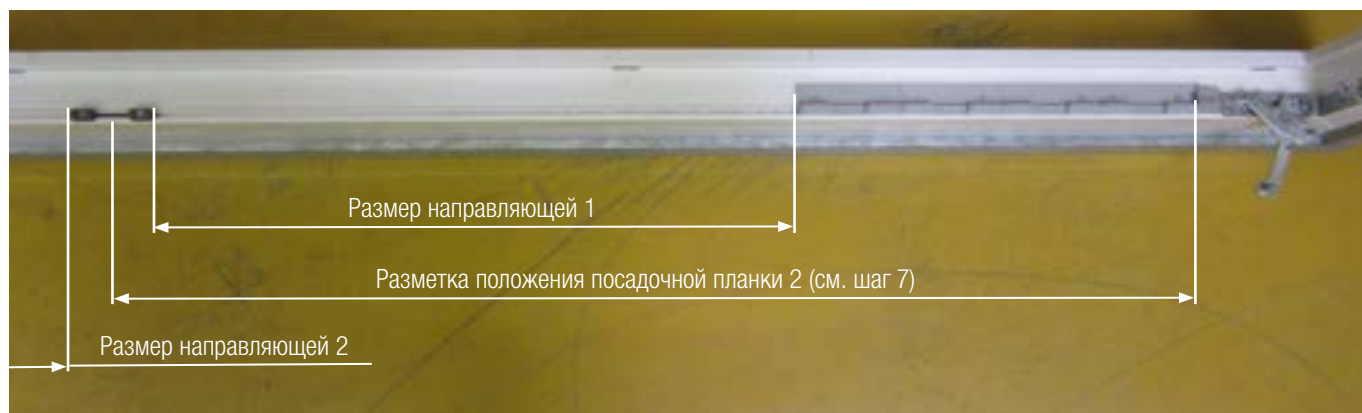
i Линия служит для контроля нахлёста створки 8 мм. Предварительно должны быть проверены размеры коробки и створок.



Рис. 8A



Рис. 8B

Установка створок и крепление угловой опоры

Установить первую створку в коробку, при этом нижнюю поворотную планку завести за алюминиевую направляющую (см. рис. 8C). После этого немного раздвинуть коробку так, чтобы верхняя поворотная планка тоже зашла за алюминиевую направляющую (см. рис. 8D).

Створку ввести в посадочную планку и закрепить (см. рис. 8E).

После закрепления створки проверить нахлёст створки 8 мм сверху и снизу по контрольной линии, в области установки угловых опор.

Нижнюю угловую опору аккуратно задвинуть в посадочную планку (см. рис. 8F). Отметить верхнее положение угловой опоры (см. рис. 8G).

Верхнюю угловую опору спозиционировать и разметить таким же образом.

Створку вывести из посадочной планки и закрепить угловые опоры по разметке, каждую опору закрепить 5 шурупами из набора с предварительным рассверливанием.

Угловые опоры других створок устанавливаются аналогично.

Разметить положение ответных планок последней смонтированной сдвижной створки (см. рис. 8H). Сдвинуть створку к коробке и перенести маркировку на коробку (см. рис. 8I). Сдвинуть створку, в месте разметки удалить внутренний выступ паза штапика на ширину цапфы, установить цапфы и закрепить их шурупами (см. рис. 8J)



Рис. 8C

ПОРЯДОК СБОРКИ



Рис. 8D



Рис. 8G



Рис. 8E

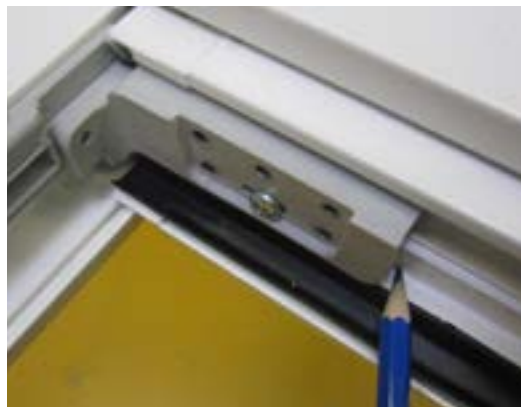

Рис. 8H



Рис. 8F



Рис. 8I



Рис. 8J

ПОРЯДОК СБОРКИ

Шаг 9 - установка направляющей и опоры европаза со стороны ложного импоста

Направляющие европаза устанавливаются сверху и снизу в одинаковом положении. Направляющая европаза ставится вплотную с угловой опорой и крепится шурупами (см. рис. 9А), в просверленные отверстия $\varnothing 3$ мм (см. рис. 9В). После сверления направляющая европаза не нужна, на её место ставится опора европаза и крепится шурупами с потайными головками $\varnothing 4,1 \times 25$ (см. рис. 9С).



Рис. 9А



Рис. 9В



Рис. 9С

ПОРЯДОК СБОРКИ

Шаг 10 - установка поворотной створки

i Перед установкой поворотной створки установить на коробке и створке средние зацепы с шагом 70 см.

Открутить шурупы верхней и нижней петель, стопора и посадочной планки (см. рис. 10А).

Поворотную створку в закрытом состоянии установить на нижнюю петлю (см. рис. 10В).

Открыть поворотную створку на 90° (см. рис. 10С).

Соединить верхнюю скрытую петлю со створкой. Створку с верхней петлёй завести в верхний угол коробки и закрепить шурупами (см. рис. 10D).

Установить и закрепить шурупами стопор и посадочные планки.

Установить по периметру коробки щёточные уплотнения (арт. 1331135).



Рис. 10D



Рис. 10А



Рис. 10В



Рис. 10С

МОНТАЖ

i В этом разделе описываются специфические моменты монтажа конструкций системы PANORAMA SWING-Design. Остальная информация содержится в разделе ТИ „Указания по монтажу“ системы REHAU HST GENEО.

Шаг креплений коробки

Схемы расположения опорных колодок и точек крепления аналогичны системе REHAU HST GENEО.

Шаг крепления и количество точек крепления (см. рис. 11E) напрямую влияют на функциональность монтируемой конструкции.

Крепления в области посадочных планок должны быть по возможности размещены под самими планками (см. рис. 11F).

Монтаж сдвижных створок

- Ослабить крепления верхних угловых опор.
- Установить угловую опору створки на нижнюю посадочную планку. При этом обратить внимание, чтобы поворотная планка чётко входила в посадочную планку.
- Защёлкнуть верхнюю угловую опору в посадочную планку 2.
- Смонтированную створку сместить так, чтобы она не смогла выпасть.
- Закрепить шурупами верхнюю угловую опору. При этом обратить внимание на то, чтобы угловая опора находилась в предварительно размеченном положении (см. рис. 8G).

Контроль угловой опоры и опоры европаза

После монтажа всех створок должно быть проконтролировано положение всех угловых опор и опор европаза.

i Слишком большой или слишком маленький зазоры могут привести к нарушению функциональности смонтированной конструкции и даже к несчастным случаям. Поэтому зазоры следует контролировать особенно тщательно. При необходимости их нужно отрегулировать.

Первую створку сдвинуть до стопоров. Открыть регулирующую створку. Проверить зазор между угловой опорой и посадочной планкой, а также опорой европаза и посадочной планкой. Зазор должен составлять не более 1 мм (см. рис. 11A - 11C). Если зазор больше, необходимо ослабить крепёж коробки и установить большие дистанционные подкладки. Проконтролировать каждую створку, при этом разница зазоров поворотной планки и стопора не должна нарушать функциональности створки.



Рис. 11А



Рис. 11В



Рис. 11С



Рис. 11D

МОНТАЖ



Рис. 11E

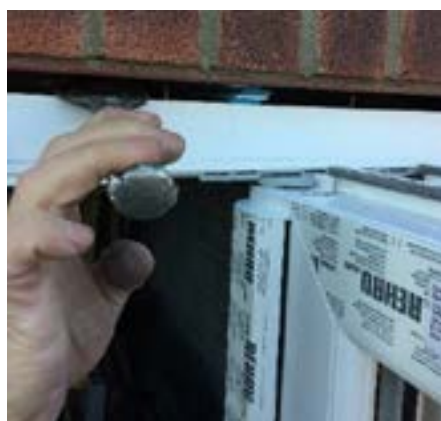

Рис. 11F

МОНТАЖ

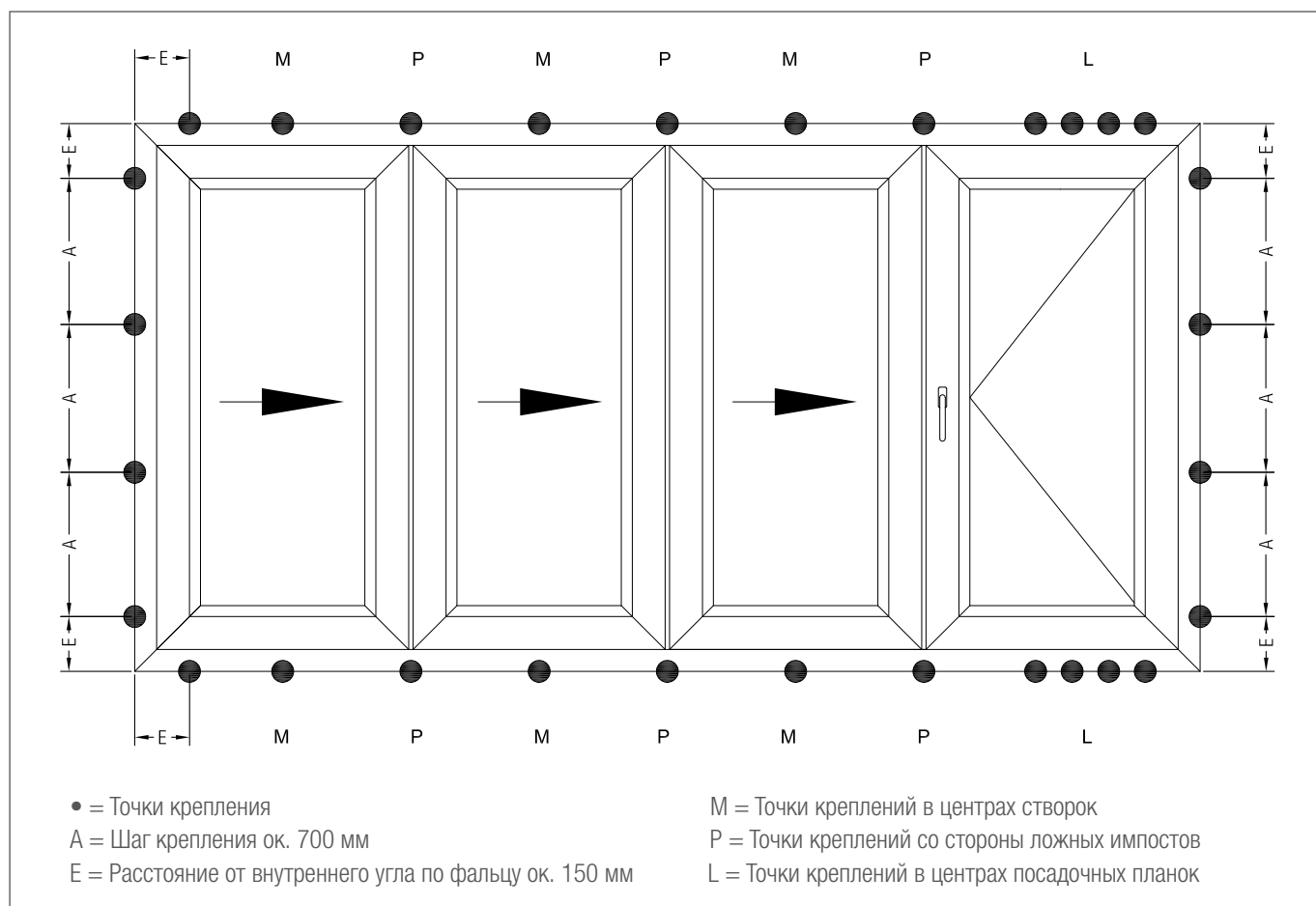
Остекление

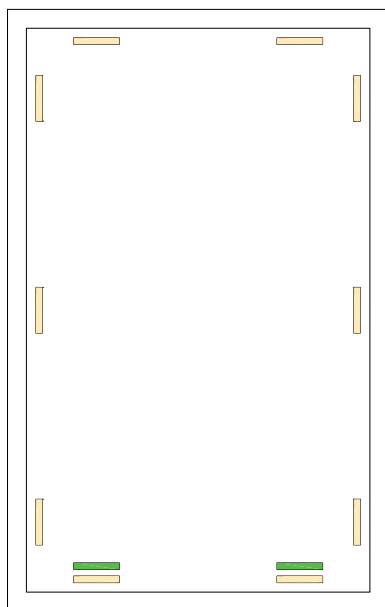

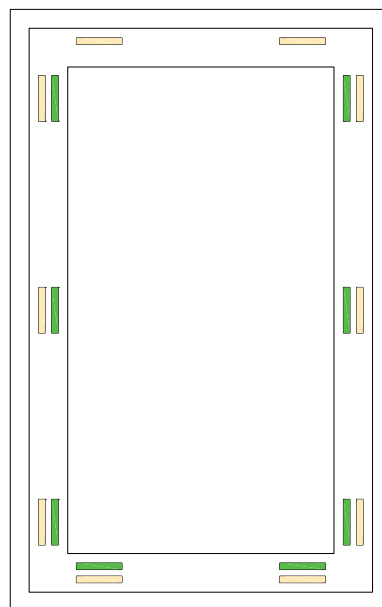

Шаг 1:
Установить фальцевые вкладыши  и несущие подкладки 

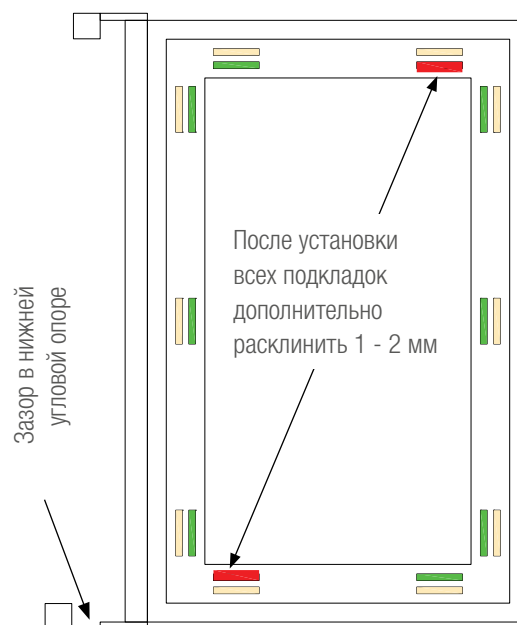
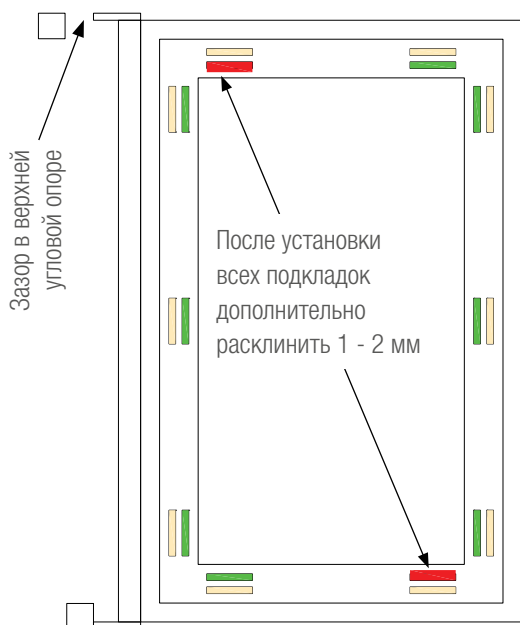

Шаг 2:
Установить заполнение и дистанционные подкладки 



Шаг 3:
Сместить фальцевый вкладыш  сдвижной створки (в области стопора или угловой опоры) до положения посадочной планки. Проконтролировать установку всех створок как показано на рис. 11A-11D.

 Произвести функциональное остекление створок. Это означает чёткое позиционирование створок между собой с открыванием без затирания на посадочной планке 2. Для уменьшения трения в завершении необходимо смазать силиконовым спреем опорные площадки.

РАЗМЕРЫ ЗАГОТОВОК

Оконные и дверные блоки PANORAMA SWING-Design в системах профилей REHAU 60 и 70 мм, вертикальное сечение

Фальцлюфт остекления створки: 5 мм
 Фальцлюфт (BFL): 12 мм с двух сторон, 13 мм с одной

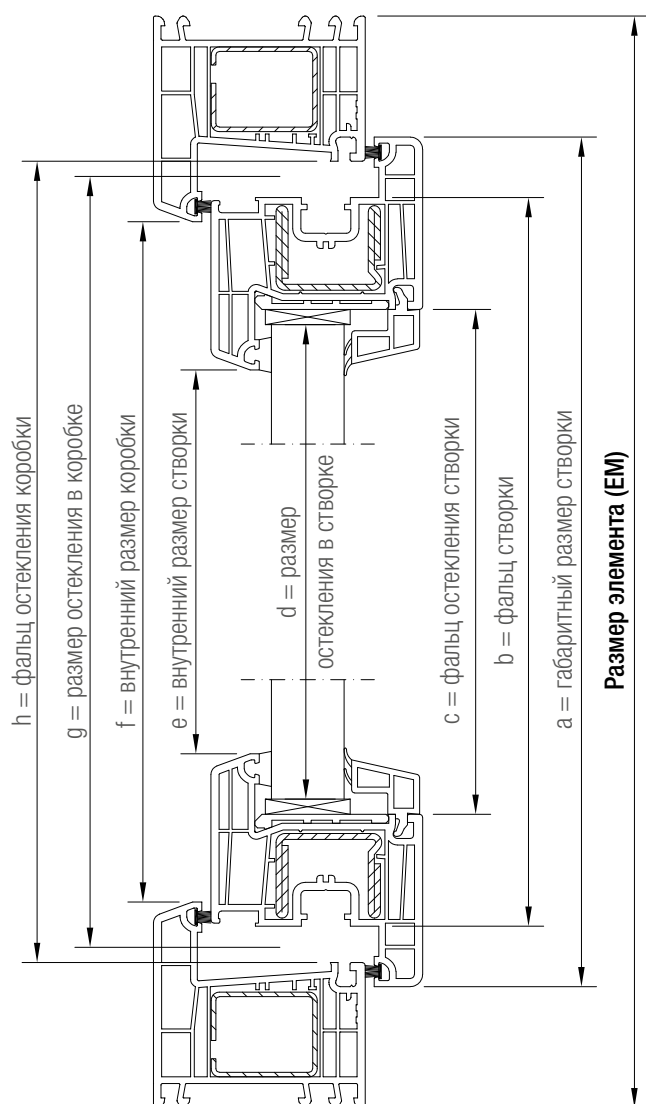
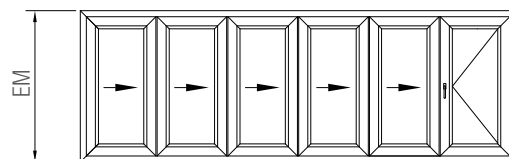

Профиль	Размеры заготовок
Коробка/створка	
Армирование коробки и створки	Размер по фальцу остекления - 10 мм
Ложный импост	
Ложный импост	Фальц створки - 36 мм
Армирование ложного импоста	Фальц створки - 39 мм

РАЗМЕРЫ ЗАГОТОВОК

Оконные и дверные блоки PANORAMA SWING-Design в системах профилей REHAU 60 и 70 мм, вертикальное сечение

		Размер элемента (EM) - мм						
		Створка 48	Створка 52	Створка 57	Створка 58	Створка 60	Створки 74/94	Створка 87
Коробка 60	a	-64	-64	-64	-64	-64	-64	-64
	b	-104	-104	-104	-104	-104	-104	-104
	c	-160	-168	-178	-180	-184	-212	-238
	d	-170	-178	-188	-190	-194	-222	-248
	e	-200	-208	-218	-220	-224	-252	-278
	f	-120	-120	-120	-120	-120	-120	-120
	g	-90	-90	-90	-90	-90	-90	-90
	h	-80	-80	-80	-80	-80	-80	-80
Коробка 68	a	-80	-80	-80	-80	-80	-80	-80
	b	-120	-120	-120	-120	-120	-120	-120
	c	-176	-184	-192	-194	-200	-228	-254
	d	-186	-194	-202	-204	-210	-238	-264
	e	-216	-224	-234	-236	-240	-268	-294
	f	-136	-136	-136	-136	-136	-136	-136
	g	-106	-106	-106	-106	-106	-106	-106
	h	-96	-96	-96	-96	-96	-96	-96
Коробка 76	a	-96	-96	-96	-96	-96	-96	-96
	b	-136	-136	-136	-136	-136	-136	-136
	c	-192	-200	-210	-212	-216	-244	-270
	d	-202	-210	-220	-222	-226	-254	-280
	e	-232	-240	-250	-252	-256	-284	-310
	f	-152	-152	-152	-152	-152	-152	-152
	g	-122	-122	-122	-122	-122	-122	-122
	h	-112	-112	-112	-112	-112	-112	-112
Коробка 98	a	-140	-140	-140	-140	-140	-140	-140
	b	-180	-180	-180	-180	-180	-180	-180
	c	-236	-244	-254	-256	-260	-288	-314
	d	-246	-254	-264	-266	-270	-298	-324
	e	-276	-284	-294	-296	-300	-328	-354
	f	-196	-196	-196	-196	-196	-196	-196
	g	-166	-166	-166	-166	-166	-166	-166
	h	-156	-156	-156	-156	-156	-156	-156
Коробка 60 DK Коробка 60/120	a	-64	-64	-64	-64	-64	-64	-64
	b	-104	-104	-104	-104	-104	-104	-104
	c	-160	-168	-178	-180	-184	-212	-238
	d	-170	-178	-188	-190	-194	-222	-248
	e	-200	-208	-218	-220	-224	-252	-278
	f	-120	-120	-120	-120	-120	-120	-120
	g	-90	-90	-90	-90	-90	-90	-90
	h	-80	-80	-80	-80	-80	-80	-80



Вычеты позволяют определить размеры составных частей готовых конструкций!

Для определения размеров заготовок свариваемых профилей, к полученным размерам следует прибавить припуски на сварные швы (ок. 2,5 - 3 мм с каждой из сторон свариваемых профилей).

РАЗМЕРЫ ЗАГОТОВОК

Оконные и дверные блоки PANORAMA SWING-Design в системах профилей REHAU 60 и 70 мм, горизонтальное сечение

Фальцлюфт остекления створки: 5 мм
 Фальцлюфт (BFL): 12 мм с двух сторон, 13 мм с одной

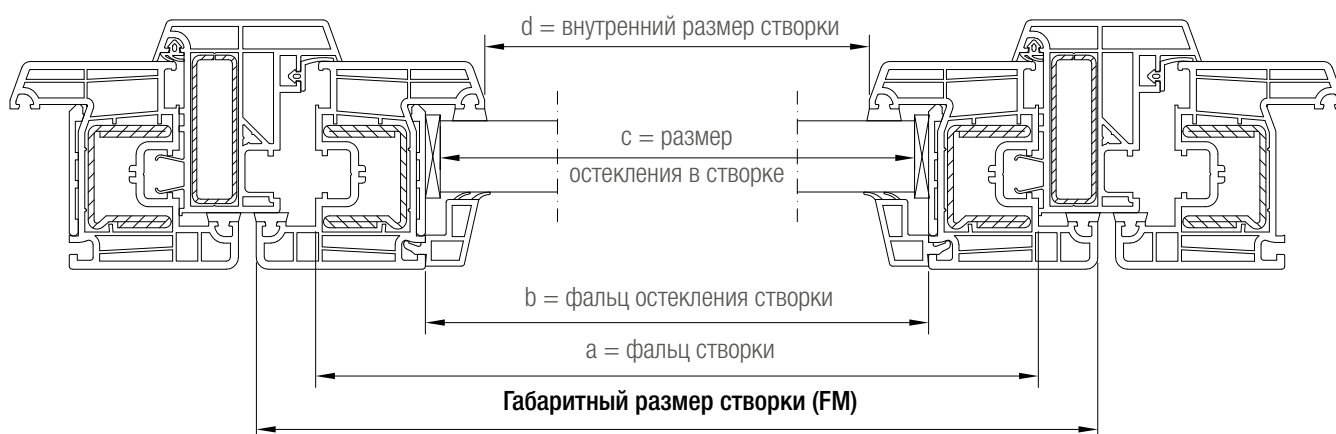
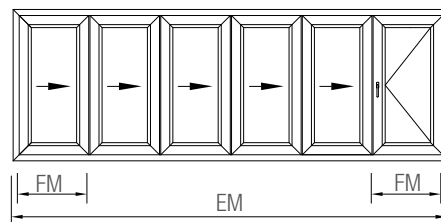

РАЗМЕРЫ ЗАГОТОВОК

Оконные и дверные блоки PANORAMA SWING-Design в системах профилей REHAU 60 и 70 мм, горизонтальное сечение

		Размер элемента (EM) - мм							
		Створка 48	Створка 52	Створка 57	Створка 58	Створка 60	Створки 74/94	Створка 87	
Створки	Коробка 60	a	-40	-40	-40	-40	-40	-40	-40
		b	-96	-104	-114	-116	-120	-148	-174
		c	-106	-114	-124	-126	-130	-158	-184
		d	-136	-144	-154	-156	-160	-188	-214
3	$FM = (EM - 80) / 3$								
4	$FM = (EM - 86) / 4$								
5	$FM = (EM - 92) / 5$								
6	$FM = (EM - 98) / 6$								
Створки	Коробка 64	a	-40	-40	-40	-40	-40	-40	-40
		b	-96	-104	-114	-116	-120	-148	-174
		c	-106	-114	-124	-126	-130	-158	-184
		d	-136	-144	-154	-156	-160	-188	-214
3	$FM = (EM - 84) / 3$								
4	$FM = (EM - 90) / 4$								
5	$FM = (EM - 96) / 5$								
6	$FM = (EM - 102) / 6$								
Створки	Коробка 68	a	-40	-40	-40	-40	-40	-40	-40
		b	-96	-104	-114	-116	-120	-148	-174
		c	-106	-114	-124	-126	-130	-158	-184
		d	-136	-144	-154	-156	-160	-188	-214
3	$FM = (EM - 92) / 3$								
4	$FM = (EM - 98) / 4$								
5	$FM = (EM - 104) / 5$								
6	$FM = (EM - 110) / 6$								
Створки	Коробка 76	a	-40	-40	-40	-40	-40	-40	-40
		b	-96	-104	-114	-116	-120	-148	-174
		c	-106	-114	-124	-126	-130	-158	-184
		d	-136	-144	-154	-156	-160	-188	-214
3	$FM = (EM - 108) / 3$								
4	$FM = (EM - 114) / 4$								
5	$FM = (EM - 120) / 5$								
6	$FM = (EM - 126) / 6$								
Створки	Коробка 98	a	-40	-40	-40	-40	-40	-40	-40
		b	-96	-104	-114	-116	-120	-148	-174
		c	-106	-114	-124	-126	-130	-158	-184
		d	-136	-144	-154	-156	-160	-188	-214
3	$FM = (EM - 152) / 3$								
4	$FM = (EM - 158) / 4$								
5	$FM = (EM - 164) / 5$								
6	$FM = (EM - 170) / 6$								
Створки	Коробка 60 DK Коробка 60/120	a	-40	-40	-40	-40	-40	-40	-40
		b	-96	-104	-114	-116	-120	-148	-174
		c	-106	-114	-124	-126	-130	-158	-184
		d	-136	-144	-154	-156	-160	-188	-214
3	$FM = (EM - 76) / 3$								
4	$FM = (EM - 82) / 4$								
5	$FM = (EM - 88) / 5$								
6	$FM = (EM - 94) / 6$								



Вычеты позволяют определить размеры составных частей готовых конструкций!

Для определения размеров заготовок свариваемых профилей, к полученным размерам следует прибавить припуски на сварные швы (ок. 2,5 - 3 мм с каждой из сторон свариваемых профилей).

РАСХОД МАТЕРИАЛОВ

Кол-во сдвижных створок	Кол-во наборов приборов 1, 1339916	Кол-во наборов приборов 2, 1339924	Армирование 15 x 10 x 1,5	Направляющая, 1334589	Уплотнение среднего стыка, 1866200	Щёточное уплотнение, 1331135
1	1	1	ок. 1 x высота элемента	ок. 2 x ширина элемента	ок. 1 x высота элемента	ок. 2 x периметр створки + 1 x периметр коробки
2	2	1	ок. 2 x высота элемента	ок. 2 x ширина элемента	ок. 2 x высота элемента	ок. 3 x периметр створки + 1 x периметр коробки
3	3	1	ок. 3 x высота элемента	ок. 2 x ширина элемента	ок. 3 x высота элемента	ок. 4 x периметр створки + 1 x периметр коробки
4	4	1	ок. 4 x высота элемента	ок. 2 x ширина элемента	ок. 4 x высота элемента	ок. 5 x периметр створки + 1 x периметр коробки
5	5	1	ок. 5 x высота элемента	ок. 2 x ширина элемента	ок. 5 x высота элемента	ок. 6 x периметр створки + 1 x периметр коробки

СПИСОК АРТИКУЛОВ

№ арт.	Название	Пачка/связка, м	Коробка/упаковка, шт	Стр.
1329025	Запорная цапфа		25	6
1329026	Запорная цапфа европаза		25	6
1329027	Ответная планка		25	6
1339916	Набор приборов 1 PANORAMA SWING-Design		1	5
1339924	Набор приборов 2 PANORAMA SWING-Design		1	6
1331135	Щёточное уплотнение 4,8 x 9 WF	100	1	6
1334589	Направляющая	6	1	6
1800707	Уплотнение среднего стыка (ложн. импост сдвижной створки)	10	1	6
1866200	Уплотнение среднего стыка (ложн. импост сдвижной створки)	300	1	6

ИНСПЕКЦИЯ, НАСТРОЙКА И УХОД

Конструкции системы PANORAMA SWING-Design в основном не требуют специального ухода. Тем не менее, на некоторые моменты необходимо обратить внимание.

Для сохранения функциональности конструкций должны соблюдаться следующие условия:

- алюминиевые направляющие и опорные площадки должны регулярно очищаться. По завершении очистки опорные площадки должны быть смазаны силиконовым спреем.
- регулярная проверка отсутствия повреждений приборов запирания.

Наши практические устные и письменные технические консультации основываются на опыте и проводятся с полным знанием дела, но, тем не менее, не являются обязательными к выполнению указаниями. Находящиеся вне нашего влияния различные условия производства и эксплуатации исключают какие-либо претензии по нашим рекомендациям. Рекомендуется проверить, насколько пригоден для предусмотренного Вами использования продукт REHAU. Применение и использование, а также переработка продукта происходят вне нашего контроля и поэтому всецело попадают под Вашу ответственность.

В случае возникновения вопроса об ответственности возмещение ущерба распространяется только на стоимость поставленного нами и использованного Вами товара. Наши гарантии распространяются на стабильное качество нашего продукта, выпускаемого согласно нашей спецификации и в соответствии с нашими общими условиями поставки и оплаты. Авторские права на документ защищены. Права, особенно на перевод, перепечатку, снятие копий, радиопередачи, воспроизведение на фотомеханических или других подобных средствах, а также сохранение на носителях данных, защищены.

REHAU В РЕГИОНЕ „ЕВРАЗИЯ“:

contact-rus@rehau.com

РОССИЯ: Москва, +7 495 6633388, Санкт-Петербург, +7 812 3266207, Ростов-на-Дону, +7 863 2978444, Краснодар, +7 861 2125477, Екатеринбург, +7 343 2535305, Нижний Новгород, +7 831 4678078, Хабаровск, +7 421 2475797, Новосибирск, +7 383 2000353, Самара, +7 8462 698027, Воронеж, +7 4732 611858, Красноярск, +7 3912 625707, Иркутск, +7 914 8868694, Пятигорск, +7 926 2706901, Симферополь, +7 978 7586683.

БЕЛОРУССИЯ: Минск, +375 172 450209.

КАЗАХСТАН: Алматы, +7 727 3131363.

ГРУЗИЯ: Тбилиси, +995 32 2559909.

АЗЕРБАЙДЖАН: Баку, +994 503220531.

© ООО „РЕХАУ“
117186 Москва
ул. Нагорная 3А
www.rehau.ru

Возможны технические изменения
704610RU 07.2020